



# FRANKE 感應爐抽油煙機 使用說明書

## FMA839 HI 感應爐抽油煙機



客林渥

ClearWell

# Product Guarantee Card

## 產品保證卡

購買日期 | 年 月 日

感謝您購買客林渥商品，所有商品設計、生產皆源自於國外原廠。請務必保存此本保證證明說明書以免喪失您的權益。

1. 本商品經嚴密品質管制及檢查，如正常使用情況下發生，由於製造上原因之故障，自購買日起保證兩年免費維修。若無法提供明確之購買日期，將採該建築案首批交貨日期為購買日期。
2. 客人請妥善保存此卡，並於本公司之工程師服務時主動提出本卡以享權益。
3. 下列事項不列入保證範圍
  - ◎ 因使用錯誤、使用過失造成的損壞
  - ◎ 異常電壓所造成的故障損壞
  - ◎ 人為、天災造成的損壞
  - ◎ 使用於營業場所的產品
4. 如有任何疑問或需專人服務，請洽客林渥客服免費專線，公司電話或網站留言。



保證書專用章



免費客服專線 0800 800 669

台北總公司 02-2794-2588

台中分公司 04-2422-1866

高雄分公司 07-559-7919

即時辦 24HR

請註明以下資訊提供未來參考，這些資訊可以在機台的銘板上找到和發票上的購買日期。

機型號碼： \_\_\_\_\_

序 號： \_\_\_\_\_

購買日期：            /            /            /

店 章：

## **！ 注意**

※ 本手冊包含安全安裝重要資訊，可協助你有效率的使用本產品。請將手冊放在容易接近的安全地方，以便操作上的問題或任何不熟悉本產品操作的人參考。



---

# Content 目錄

---

01. 安全資訊 .....	5
02. 控制面板介紹 .....	9
03. 功能操作與說明 .....	12
04. 設備說明 .....	17
05. 清潔與保養 .....	20
06. 故障排除 .....	21
07. 保養與維修 .....	22
08. 限用物質含有情況標示 .....	23

感謝您選購 **ClearWell** 客林渥產品

在您開始使用產品前，請先詳閱本產品說明書。





本公司不保固且不承擔因無視本說明書中所提到之安裝、指示與警告項目，而引起之任何產品損壞與損失。請妥善保存此說明書以供未來參考使用，如有任何疑慮，

請與本公司客服中心 **0800-800-669** 聯絡。

## 說明手冊資訊：

這份使用說明手冊適用於該款機型的多種型號。這意味著這裡描述的某些操作和功能可能在您購買的產品型號中無法使用。

- ① 在使用設備之前，請仔細閱讀使用說明手冊。
- ② 請妥善保存使用說明手冊。
- ③ 請依照使用說明手冊中的指示，來操作使用設備的功能。

符號	代表意義
	危險傷害的警告。
	安全行動和指示，以避免傷害或損壞。
	行動。指定必須執行的動作。
	結果。一個或多個動作的結果。
	必須在執行下一步動作之前滿足的要求。

## ◆ 安全資訊

為了您的安全和確保正確使用該產品，請在安裝和使用產品之前仔細閱讀本手冊。即使移動或出售該產品，這些使用說明手冊必須始終與產品一起保存。使用者必須充分了解產品的工作原理和安全功能。

本商品具有符合電磁兼容性標準和電磁場指令要求的感應系統，不應干擾其他電子設備。心臟起搏器使用者和使用其他電子植入器的人應諮詢醫生或植入設備的製造商，以評估其是否足夠抵抗干擾。



電氣連接必須由專業電工技術人員執行作業。

在進行電氣連接之前，請先閱讀「電氣連接」部分的內容。針對配備電源線的家用電器，從電線固定點到接線端子之間的接線或線段，必須安裝得當，以確保在電線脫離其固定點的情況下，電源能被正確的切斷關閉。

- ▶ 製造商不承擔責任因安裝不當或安裝不足所造成的任何損害。
- ▶ 請檢查主電源是否與產品內部的產品標籤上所示相符。

- ▶ 固定電氣連接必須符合當前法規所要求的切斷裝置（漏電遮斷器）。
- ▶ 對於 I 類產品，請確保家用電源是具有安全性的接地系統。
- ▶ 使用合適的風管將抽油煙機連接到排煙孔。請參閱安裝手冊中所指示要購買的附件。排氣風管應盡可能不要超過五米。
- ▶ 使用全極開關將產品連接到電源。
- ▶ 必須遵守通風規定。
- ▶ 請勿將抽油煙機連接到有排放燃燒煙氣的管道（如加熱器、壁爐等）。
- ▶ 抽油煙機與其他非電力家用電器（例如，瓦斯爐）同時使用時，必須確保室內有充足的通風，以防止廢氣逆流回室內。當烹飪設備與使用非電力源的其他設備共用時，房間內的負壓不應超過 0.04 毫巴，以防止烹飪設備將廢氣吸回室內。
- ▶ 禁止將煙機排氣管道作為燃氣或其他燃料家用電器的煙囪管道中。
- ▶ 如果電源電纜損壞，必須由製造商、授權服務中心或合格技術人員更換，以避免任何危險。
- ▶ 將電器插頭插入符合當地安全標準且方便使用的插座。
- ▶ 對於排氣和安全措施，必須嚴格遵守當地政府的規定。



**注意：**  
安裝家電前，請移除保護膜。

- ▶ 僅使用隨家電附帶的螺絲和小配件。



**警告：**安裝時若不按說明書規定可能導致觸電危險。

- ▶ 切勿透過光學器材（如望遠鏡、放大鏡等）直接觀看照明燈。
- ▶ 除非在成人監督下，清潔和定期維護不應由兒童進行。
- ▶ 監督兒童，確保他們不輕易玩弄設備。
- ▶ 本家電不適合身體、感官或心智能力有限，知識和經驗不足的人士（包括兒童），除非在成年人安全監督或指導下使用。
- ▶ 本家電可以由 8 歲以上的兒童和身體、感官或心智能力有限、經驗和知識不足的人士在得到適當監督或已充分了解安全使用方式及其涉及的風險後使用。不要讓兒童玩耍家電。

**注意：**

使用時，家電及其可接觸的部分會變得非常熱，小心不要觸摸加熱元件。除非在成人的監督下使用，否則 8 歲以下兒童應遠離家電。

- ▶ 按照指示進行清潔和更換活性炭過濾器。請參閱清潔和保養說明。
- ▶ 當家電與燃氣或其他燃料的家用電器一起使用時，應始終保證房間有足夠的通風。



**警告：**如果表面損壞，請關閉設備以防止電擊風險。

- ▶ 如果表面破裂或材料厚度有任何損壞，請勿啟動設備。
- ▶ 如果您的手或身體濕潤，請勿觸摸該設備。
- ▶ 請勿使用蒸氣設備清潔產品。

- ▶ 請勿將刀具、叉子、湯匙和鍋蓋等金屬物體放在爐面上，以免過熱發生意外。
- ▶ 使用後，請使用電源鍵關閉爐具功能，不要依賴鍋具感應器。

**警告：**在油炸食物的過程，無人看管的烹飪可能危險，並可能導致火災。切勿用水嘗試撲滅火焰。相反，應關閉家電並及時撲滅火焰，例如使用鍋蓋或滅火毯。

**警告：**烹飪過程必須受到監督。短時間烹飪過程需要持續監督。

- ▶ 該設備不設計為使用外部計時器或獨立遙控系統啟動。



**警告：**火災危險，請勿將物品放在烹飪爐面上。

- ▶ 必須用以下方式安裝：電源插座的接觸間隙必須至少為 3 毫米以確保在爐具發生過載時，電源可以完全斷開，防止火災或其他安全事故。
- ▶ 家電絕不能暴露在天氣（雨、陽光）下。
- ▶ 家電的通風必須符合製造商的指示。

## ◆ 廚房設備要求

- ▶ 爐具設計為與廚房工作台平齊安裝在寬、深度為 600 毫米或更寬的廚房設備上。
- ▶ 如果設備安裝在易燃材料上，必須嚴格遵守低壓安裝和防火的相關指引和法規。
- ▶ 嵌入式爐具的組件（塑料材料和貼面木材）必須使用耐熱膠粘劑（最低 100°C）安裝。使用不耐熱的膠粘劑可能會導致變形和脫落。
- ▶ 廚房櫃體必須留有足夠的空間，以便安裝排煙感應爐的電線。此外，排煙感應爐上方的牆壁櫃也必須安裝在足夠遠的距離，以便烹飪時有足夠的空間活動。

- ▶ 工作臺後方可以使用裝飾性的硬木邊框，但必須按照安裝圖紙的最小距離要求。
- ▶ 安裝圖紙需標示嵌入式裝置與後牆之間的最小距離（兩側 150 毫米，正後方 40 毫米，以及上方吊櫃 500 毫米）。
- ▶ 安裝前，沿著整個爐框外緣粘貼附贈的黏合密封條，防止液體滲入爐框和工作檯之間。

## ◆ 正確使用

- ▶ 排煙機是專為家庭烹飪時排除油煙而設計的。
- ▶ 請勿將設備用於其它目的，以免損壞。
- ▶ 使用油炸鍋時必須留意：如果油太熱可能會著火。
- ▶ 請勿使用外部計時器或獨立遙控系統來操作設備。
- ▶ 設備永遠不應安裝在裝飾門後方，以免過熱。
- ▶ 請勿爬上設備，以免損壞爐面造成人員受傷。
- ▶ 請勿將熱鍋和平底鍋放在框架上，以免損壞矽膠密封條。
- ▶ 請勿在爐面上切割或處理食物，或在上面放置銳利或尖銳的物品。
- ▶ 請勿在玻璃爐面上拖拉鍋碗瓢盆，以免刮傷或損壞。

## ◆ 電氣連接

- ▶ 電源的連接必須由合格的技術人員進行，請勿自行操作。
  - ▶ 本產品使用【Y】型插頭，因此電源線必須要有【中性線】。
- 電源線必須至少為 H05VV-F 型、單相、雙相或三相連接：電線最小橫截面積為 2.5 平方毫米。電源線的外部直徑：最

小 7 毫米，最大 15 毫米。

- ▶ 您可拆卸接線盒蓋板，即可看到連接端子。
- ▶ 請確認您家的電源供應規格（電壓、最大功率和電流）與本裝置相符。
- ▶ 請按照附圖（符合國家電壓主電源的相關標準）連接本裝置。
- ▶ 建議您使用 H05V2V2-F 5 x 2.5 平方毫米的電源線。

如果使用 H05V2V2-F 5 x 2.5 平方毫米的電源線，請務必按照以下說明操作：三相連接時，請將 2 條電線分開，並移除灰色電線的藍色外皮。

## ◆ 概述

### FMY 839 HI 2.0

二合一排煙感應爐（4 個感應區整合排煙機）

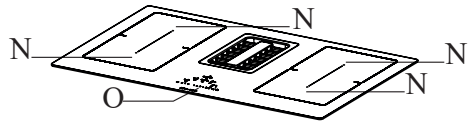

① 烹飪區域 ② 控制面板

## ◆ 按鍵和顯示視窗

按住【①】開/關按鈕 2 秒以開啟爐具並啟動其功能。此時，所有顯示數字將顯示為【B】，計時器數字顯示為【CL】

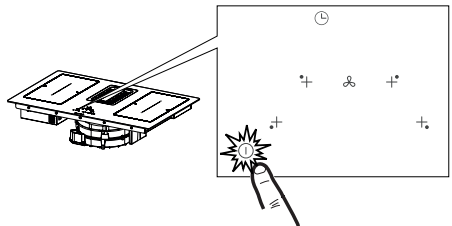

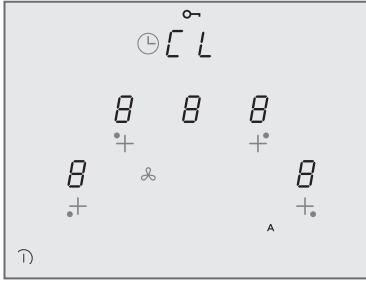

在此狀態下，爐具已開啟，但所有烹飪區域和抽油煙機的功率均為零。如果未使用，爐面將在 20 秒後自動關閉。

**警告：**出於安全考量，你可以隨時使用開 / 關按鈕【**⏻**】關閉電源。

**警告：**只能選擇控制面板上亮起 / 可見的功能，其他功能無法啟動。

#### 安裝人員說明：

- ▼ 檢查爐具的功率設置，必要時進行更改。請參閱「安裝人員功能表（爐具功率設置）」段落。
- ▼ 標準情況下，爐具功率預設為 7.4 千瓦。



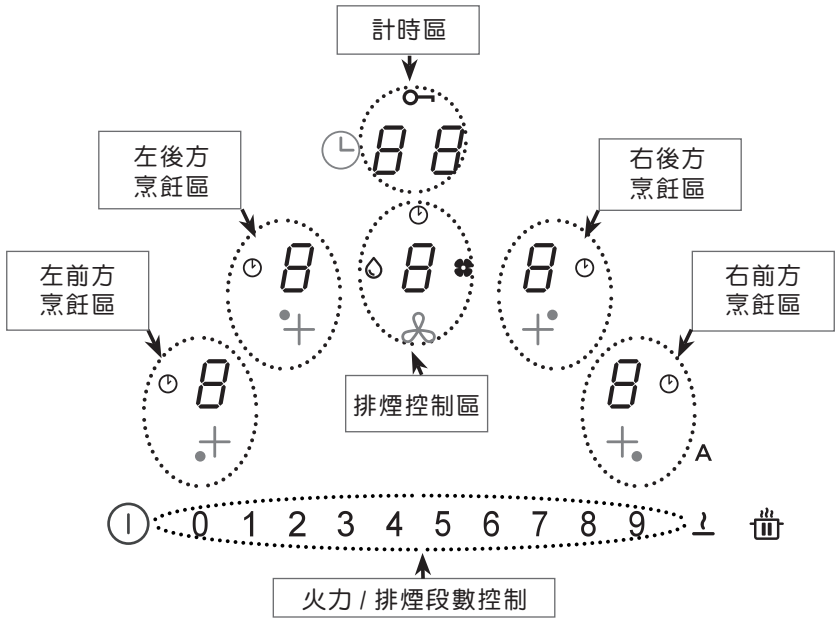

烹飪區



排煙控制區

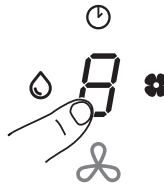





計時區



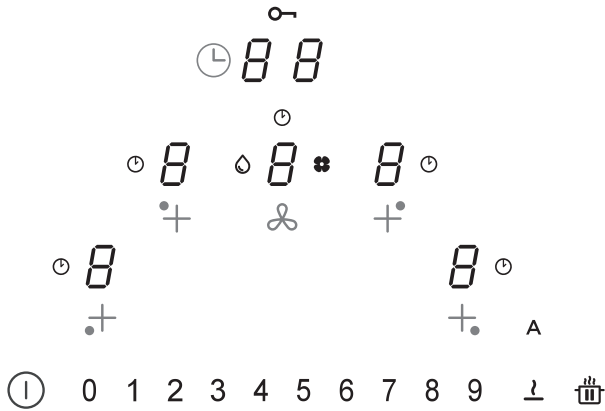

烹飪區、油煙機和計時器的控制按鈕，只要按下相應的數字按鈕即可啟動。

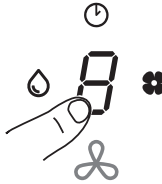
## 02 控制面板介紹







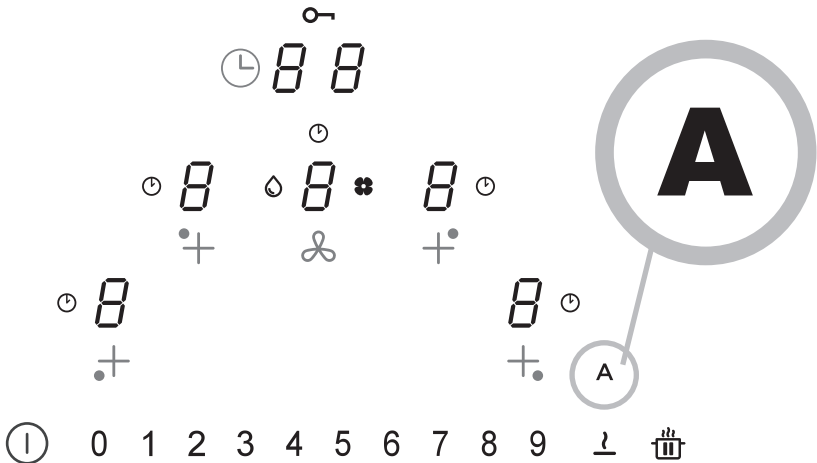





控制面板	說明
	<p><b>選擇烹飪區域控制：</b>            按住開 / 關【<b>①</b>】按鈕 2 秒後。再按【<b>B</b>】，即可啟動烹飪區域。</p> <p>符號【<b>🕒</b>】表示選定區域的計時器功能已開啟（參見「烹飪區域計時器」功能）。</p>
	<p><b>選擇抽油煙機控制：</b>            按住開 / 關【<b>①</b>】2 秒後。再按【<b>B</b>】，即可操作抽油煙機功能。</p> <ul style="list-style-type: none"> <li>【<b>🕒</b>】燈號亮起，代表抽油煙機功能的計時器已啟動。</li> <li>【<b>💧</b>】燈號亮起，代表使用 100 小時後需進行油脂過濾器的維護 / 清潔。</li> <li>【<b>🌀</b>】燈號亮起代表使用 200 小時後需進行活性炭（除味）過濾器的維護。</li> </ul>
0 1 2 3 4 5 6 7 8 9	<p><b>選擇火力 / 排煙風速控制鍵：</b>            按住開 / 關【<b>①</b>】2 秒。選擇了排煙機數字或四個烹飪區域其中一區後，「火力 / 排煙風速控制」才會顯示。可以以手指觸控數字從右至左或相反方向滑動，增加或減少烹飪區域的火力或抽油煙機排煙風速。</p>
	<p><b>選擇計時器控制：</b>            按住開 / 關【<b>①</b>】2 秒後。選擇烹飪區域計時器和抽油煙機制區，這些區域通常顯示「<b>CL</b>」（參見計時器功能）。</p> <p>符號【<b>🔑</b>】指示安全功能按鈕（參見「鍵盤鎖定（清潔）」）。</p>

控制面板	說明
<p style="text-align: center;"><b>A</b></p> <p style="text-align: center;">(如下圖所示)</p>	<p>當爐具 / 抽油煙機同步啟動時，操作面板會出現燈號 <b>A</b>。烹飪區域的火力大於【3】，抽油煙機開始運作。</p> <p>燈號 <b>A</b> 亮度變暗代表爐具 / 排煙機功能停止。燈號 <b>A</b> 變亮代表重新啟動爐具 / 排煙機同步啟動。</p> <p>暫停爐具 / 排煙機同步功能：</p> <ul style="list-style-type: none"> <li>★按下 <b>A</b> 可停用爐具 / 排煙機同步啟動功能。</li> <li>★在火力 / 排煙機風速按下【1】的停用。</li> </ul>
	<p>暫停和重新啟動功能。</p> <p>與其他按鈕組合使用時，可參考第 14 頁（客製化功能設定）</p>
	<p>解凍功能用於解凍食品或融化奶油、巧克力或蜂蜜等。</p> <p>與其他按鈕一併使用時，可參考第 15 頁（電源管理功能設定）</p>



## 03 功能操作與說明

功能	說明																								
熱盤功能 (保溫食物)	啟動：選擇四個烹飪區中的一個並按下  。																								
	選擇後將會顯示數字  。																								
瞬間加強火力 排煙風速	關閉：再次按下  或按  鍵。																								
	烹飪區域和抽油煙機均可設定瞬間加強火力 / 排煙風速。																								
	啟動： 對於抽油煙機和烹飪區域，於控溫滑軌上連續按  兩次。 相應的數字將顯示  。																								
快速加熱功能	關閉：在控溫滑軌上選擇其他火力。																								
	選擇四個烹飪區域中的一個，在控溫滑軌上按住選擇的值（從 <b>1</b> 到 <b>8</b> ） <b>3</b> 秒。 爐面將在設定時間內達到最大火力，然後恢復到設定的火力（見下表）。 螢幕將顯示 <b>A</b> 及選擇的值。																								
	<table border="1"> <thead> <tr> <th>火力</th> <th>時間</th> <th>火力</th> <th>時間</th> <th>火力</th> <th>時間</th> </tr> </thead> <tbody> <tr> <td><b>1</b></td> <td><b>40 秒</b></td> <td><b>2</b></td> <td><b>72 秒</b></td> <td><b>3</b></td> <td><b>120 秒</b></td> </tr> <tr> <td><b>4</b></td> <td><b>176 秒</b></td> <td><b>5</b></td> <td><b>256 秒</b></td> <td><b>6</b></td> <td><b>432 秒</b></td> </tr> <tr> <td><b>7</b></td> <td><b>120 秒</b></td> <td><b>8</b></td> <td><b>192 秒</b></td> <td><b>9</b></td> <td>無快速加熱功能</td> </tr> </tbody> </table>	火力	時間	火力	時間	火力	時間	<b>1</b>	<b>40 秒</b>	<b>2</b>	<b>72 秒</b>	<b>3</b>	<b>120 秒</b>	<b>4</b>	<b>176 秒</b>	<b>5</b>	<b>256 秒</b>	<b>6</b>	<b>432 秒</b>	<b>7</b>	<b>120 秒</b>	<b>8</b>	<b>192 秒</b>	<b>9</b>	無快速加熱功能
	火力	時間	火力	時間	火力	時間																			
<b>1</b>	<b>40 秒</b>	<b>2</b>	<b>72 秒</b>	<b>3</b>	<b>120 秒</b>																				
<b>4</b>	<b>176 秒</b>	<b>5</b>	<b>256 秒</b>	<b>6</b>	<b>432 秒</b>																				
<b>7</b>	<b>120 秒</b>	<b>8</b>	<b>192 秒</b>	<b>9</b>	無快速加熱功能																				
暫停 + 重新啟動功能	如果操作感應爐的人需要暫時離開，這個功能將暫停所有爐面設定約 <b>10</b> 分鐘。 暫停期間： ★ 所有烹飪區域將停止加熱。 ★ 所有計時器都會停止。 ★ 「瞬間加強火力 / 排煙風速」和「快速加熱」功能將被停用。 當 <b>10</b> 分鐘結束後，爐具將繼續之前設定的所有操作。																								
	啟動：按住  至少 <b>1</b> 秒。烹飪區 / 排煙控制區面板將顯示  。																								
	關閉：按住  至少 <b>1</b> 秒直到閃爍。在 <b>10</b> 秒內按任何其他按鈕。																								
回復功能 (沒有測試，不知 如何模擬斷電情況)	此功能用於在非自願關機或突然斷電的情況下回調所有爐具功能設置。																								
	當爐具關閉時，如果在 <b>6</b> 秒內未再次開啟，按  將閃爍 <b>6</b> 秒。再次按下  以恢復之前設定的功能。操作確認時會發出嗶聲。																								
	如果爐具關閉，重新開啟時將自動恢復之前的設置。																								

功能	說明
橋接功能	<p>這個功能可將兩個烹飪區域連接，變成單一、更大的烹飪區域。橋接後的烹飪區代表可以底部使用較大的鍋具或是長型鍋具。</p>
	<p>啟動橋接設定：開啟爐面，同時按下所需的按鈕以選擇兩個區域形成橋接，直到數字顯示【】表示橋接功能設定已經啟動。另一個數字用於設定火力段數。</p> <p>警告：左側的烹飪區域不能與右側的連接，反之亦然。</p>
	<p>解除方法：同時按設定橋接的按鈕，直到【】符號消失。</p>
鍋具自動檢測功能	<p>在對應的烹飪區域上放置鍋具，開機後會自動檢測到烹飪區上有鍋具並且顯示 <b>0</b>，讓使用者直接清楚明瞭的操作功能。</p>
餘溫顯示功能	<p>餘溫顯示是一種安全保護的功能，該功能將會提醒使用者，烹飪區域的表面溫度仍然在 <b>60°C</b> 或以上，如果未戴上手套觸摸爐面會造成燙傷。</p> <p>有餘溫的烹飪區域將顯示【<b>H</b>】。</p>

## ◆ 排油煙機控制







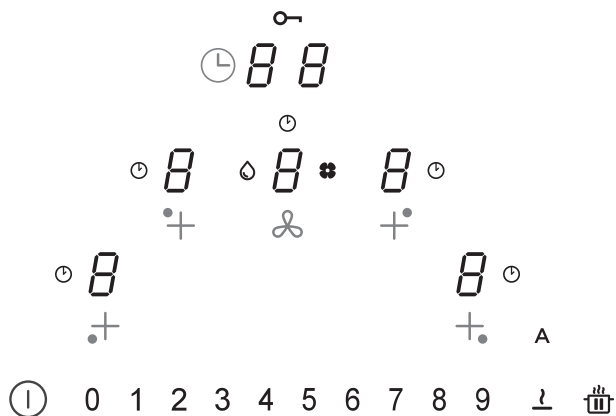





符號	說明
	時間按鍵：在選擇抽油煙控制面板後，可設定排煙時間（從 <b>0</b> ~ <b>99</b> ）。
	油脂過濾器維護：只要啟用油脂過濾器清潔功能，就會顯示【  】，會持續亮燈。
	<p>機器在使用 <b>100</b> 小時後需進行油脂過濾器的維護 / 清潔，此時【】燈號才會亮起。機器在使用 <b>200</b> 小時後需進行活性碳過濾器的維護，燈號【】才會亮起。</p> <p><b>活性碳過濾器維護符號</b>：默認將抽油煙機設置為管道模式。無負載時，按下抽油煙機控制數字以啟用抽油煙機。</p> <p><b>再次按住數字 5 秒以：</b></p> <p>啟用活性碳過濾器：活性碳過濾器【】亮起 <b>1</b> 秒。</p> <p>停用活性碳過濾器：活性碳過濾器【】閃爍兩次。</p> <p>啟用後，【】亮起表示需對活性碳過濾器進行維護。</p> <p><b>重置及重新啟動活性碳過濾器：</b></p> <p>對過濾器進行維護後：</p> <ul style="list-style-type: none"> <li>• 按住 <b>A</b> 按鍵 <b>5</b> 秒 - 油脂過濾器 <b>LED</b> 將熄滅，倒計時將重新開始。</li> <li>• 按住 <b>A</b> 按鍵 <b>5</b> 秒 - 活性碳過濾器 <b>LED</b> 將熄滅，倒計時將重新開始。</li> </ul>
"9"	按下火力 / 排煙風速的數字【 <b>9</b> 】啟動 <b>Boost</b> 排煙風速。該設定定時執行 <b>10</b> 分鐘。時間一到，系統將自動恢復先前設定的速度。可通過選擇不同速度來停用。
	按下火力 / 排煙風速的數字【 <b>9</b> 】兩次啟動 <b>Boost1</b> 排煙風度。該設定定時執行 <b>5</b> 分鐘。時間一到，系統將自動恢復先前設定的速度。可通過選擇不同速度來停用。
<b>Delay</b>	<p><b>延遲：</b></p> <p>此功能僅在關閉爐具 / 排煙機時可以使用。停用自動模式，按下 <b>A</b> 按鈕。按下火力 / 排油煙機風速設定風力大小。按下顯示「<b>CL</b>」的計時數字，它顯示倒數計時。此預設為 <b>15</b> 分鐘後關機。</p>

◆ 客製化功能設定



這個選單可以讓您自訂爐具發出的聲音（音調和音量）

1	按下【  】。
2	3 秒內再次按下【  】。
3	操作面板上將顯示【  】。
4	<p>繼續按住【】，依順時針方向逐一按下代表四個烹飪區域【】的數字，從左側開始。每按一次會有嗶聲，鬆開【】按鈕後，螢幕會顯示：</p> <p>數字【】會交替顯示【】，並顯示 2 到 7 之間的數字，選單的類型（見下方表格）。</p> <p>選擇 2 到 7 間的數字，面板將顯示選單代碼可以選擇的值（見下方表格）。</p> <p>按下數字【】和火力設定上的 2 到 7 之間的數字，以進入設定功能（見下方表格）。</p> <p>輸入正確值後，長按【】按鈕直到收到確認。</p>









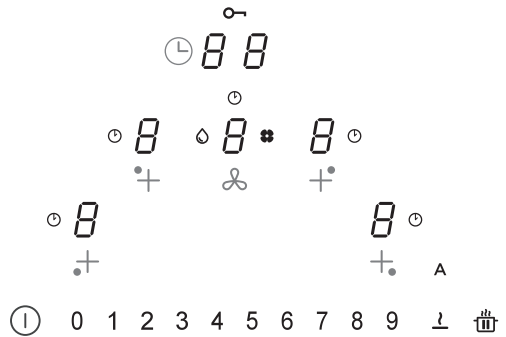





選單代碼	說明	值
<b>U2</b>	設定按鈕音量大小	0 - 1 - 2 - 3
<b>U3</b>	設定警報聲音量大小	0 - 1 - 2 - 3
<b>U4</b>	設定螢幕顯示亮度	最大 0 - 1 - 2 - 3 - 4 - 5 - 6 - 7 - 8 - 9 最小。
<b>U5</b>	倒數動畫設定	0 - 1 ( 0 關 / 1 開 )
<b>U6</b>	鍋具識別功能開關設定	0 - 1 ( 0 關 / 1 開 )
<b>U7</b>	倒數計時提示音結束設定。	0 - 1 - 2



## 03 功能操作與說明

### ◆ 電源管理設定

當您首次將爐具連接至家中電源時，安裝人員應根據家裡電源電壓 / 電流配置，設定每個烹飪區的最大功率。如果不需要調整功率，可以直接使用【】按鈕開啟爐具。否則，請按照以下步驟操作進入選單：



1	首次接通電源時，符號【  】會閃爍。
2	長按【  】按鈕。
3	從右起，按一下按鈕【  】來選擇烹飪區，逆時針方向操作。 每次按壓都會發出嗶聲，鬆開【  】按鈕時，螢幕會交替顯示： 數字【  】會交替顯示【  】和【  】。 數字會顯示【  】。
4	按下數字【  】按鈕和火力 / 排煙排風速數字「8」，即可進入設定選單。 螢幕從（【  】和【  】）切換到（【  】和【  】），表示操作成功，進入爐具功率設定選單。 按下數字【  】按鈕，選擇火力按鈕面板上顯示的數值之一（0-1-2-3） 請參考下方表格。 選擇正確的數值後，按住【  】按鈕直到確認，即設定完成。

 0 1 2 3 4 5 6 7 8 9  	
	<b>Kw</b>
0	7.4 Kw
1	4.5 Kw
2	3.5 Kw
3	2.8 Kw



## ◆ 功率管理功能

這款產品具備電子控制的電源管理功能。此功能可以偵測 3.7 kW/16 安培的最高功率是否被左右兩側的烹飪區同時使用，達到優化電力分配，避免超載。

### 功率管理如何運作？

總功率會持續監控，必要時會自動降低總功率。如果無法提供所需的全部功率，控制元件會預先減少另一個烹飪區的功率，使它低於各自的功率曲線設定。這樣做法可以確保電流吸收不會超過 16 安培。在這種情況下，感應爐會偵測使用者介面發出的最後一個最高優先權指令，如有必要，也會降低先前為另一個烹飪區域啟動的設定。

電源管理功能在爐具偵測到鍋具時會進行首次偵測

例如：

如果在同一方向（左 / 右）烹飪區域選擇了功率增強水平（boost）（P），那另外一個烹飪區域將自動限制最大功率，無法同時使用增強水平功率。

這一特性根據產品設定的限制而有所不同（請參考「電源管理設定」段落）。

## ◆ 感應爐運作原理

感應爐的工作原理與傳統的爐具不同。爐面的玻璃陶瓷下方的感應線圈迅速產生高度變化的磁場，直接加熱鍋具底部的磁性材料。玻璃陶瓷表面僅是熱鍋傳導加熱回去。當鍋具從烹飪區移開時，應立即切斷電源。

## ◆ 鍋具檢測

每個烹飪區都配備了鍋具檢測系統。鍋具檢測系統能識別鍋具底部的磁性材料適用於感應爐。

如果在操作過程中移除鍋具，或使用不適合的鍋具，則相應的條形圖顯示屏將閃爍符號【】。

如果鍋具檢測 20 秒內當下沒有鍋具放置在烹飪區域上：

- ▼ 烹飪區將在 20 秒後自動關閉。
- ▼ 每個烹飪區的顯示屏將顯示【】。

## ◆ 鍋具

### 適用的鍋具

- ▼ 僅底部具有磁性的鍋具適用於感應爐烹飪。
- ▼ 磁鐵能夠吸附住鍋底的每一點。

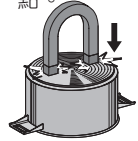

### 適用於感應爐的鍋具

適用於感應爐烹飪的鍋具必須以具有磁性的金屬製成，且底部直徑要寬。

### 適用的鍋具包括：

琺瑯鍋、鑄鐵鍋、不銹鋼。

### 不適用的鍋具：

黃銅、無磁性不銹鋼、鋁、耐火玻璃、木質、陶瓷、陶鍋或砂鍋。

- ▼ 要判斷鍋具是否適用，可以將磁鐵靠近鍋底：如果磁鐵被吸引，則該鍋具適用於感應爐。

如果您沒有磁鐵，可以在鍋中放入少量水，將其放在烹飪區並開啟爐面。如果螢幕顯示【】符號，則不適用。

## ◆ 烹飪時的噪音

烹飪時，鍋具可能會產生噪音。不代表設備故障，也不影響感應爐的運作。噪音取決於所使用的鍋具類型。如果噪音特別擾人，更換鍋具可能有幫助。

## ◆ 節能資訊

鍋底的直徑必須與烹飪區域的直徑相對應。



- 購買鍋具時，確認廠家標示的直徑是指鍋底或鍋口，因為後者通常比鍋底寬。
- 需要長時間烹飪的菜餚時，可使用壓力鍋。這種烹飪方式既省時還能達到節能效果，更能保留食物中的營養維生素。
- 確保壓力鍋中含有足夠的水分；如果水分不足且過熱，可能會損壞壓力鍋和烹飪區。
- 使用鍋具時，建議使用鍋蓋。
- 根據食物的量選擇鍋具更能達到節能效果，寬口鍋具的節能效果不佳。

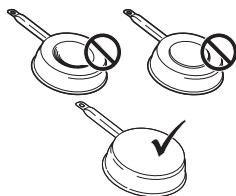

烹飪區域	鍋底（建議）	
	最小直徑	最大直徑
210mmx190mm (個)	110mm	145mm

## ◆ 感應爐正常運作時的噪音

感應技術基於電磁場的產生。這些電磁場直接在鍋底產生熱量。爐具和平底鍋具可能會根據鍋具的結構發出些許噪音或振動。

以下的噪音：

### 輕微嗡嗡聲（如變壓器發出的噪音）

使用大火烹飪時，會產生輕微的嗡嗡聲，它由爐具傳遞給鍋具的能量多寡決定。當降低熱量時，噪音會停止或減少。

### 輕微哨聲

當鍋具或平底鍋空無一物時會產生輕微哨聲，一旦裝入水或食物便會停止。

### 震動聲

使用由多種不同材料層組成的鍋具時會發生此聲音，這是由於不同材料接合處的表面振動造成的。噪音來自鍋具，可能會根據食物的數量和烹飪方法而有所不同。

### 大聲的哨音

使用由不同材料層組成的鍋具時，在高段數與同時使用兩個烹飪區時會發生此聲音。當降低段數時，噪音會停止或減少。

### 風扇噪音

為了讓電子系統正確運作，必須調節爐具的溫度。為此，爐具配備了散熱風扇，當檢測到電子系統的溫度過高時會啟動高速模式，用以降低和調節溫度。設備關閉後，仍檢測到爐具溫度過高，風扇會繼續運作。

### 節奏性聲音如滴答響的鐘擺

當至少三個烹飪區域在運作時，會發生此噪音，關閉其中一個烹飪區時，噪音會消失或減少。

上述噪音是感應爐的特性，不是機器故障。

功率等級	烹飪方法	適用於
1	融化，溫和加熱	奶油、巧克力、明膠、醬汁
2	融化，溫和加熱	奶油、巧克力、明膠、醬汁
3	加熱	飯
4	長時間烹飪 勾芡，燉煮	蔬菜、馬鈴薯、醬汁、水果、魚
5	長時間烹飪 勾芡，燉煮	蔬菜、馬鈴薯、醬汁、水果、魚
6	長時間烹飪 燜煮	麵食、湯、燜肉
7	輕煎	瑞士洋芋餅、蛋卷、裹粉炸食物、香腸
8	煎炸，深油炸	肉、薯條
9	高溫快速煎炸	牛排
P	快速加熱	煮沸水

## ◆ 操作

### 開啟設備

長按【**①**】以開啟設備。

▼ 火力顯示將顯示為【**0**】。

▼ 基於安全考慮，開啟感應爐後若未選擇任何功能，設備將在 **20** 秒後自動關閉。

### 選擇烹飪區域

按下參考數字【**8**】，選擇一個或多個烹飪區域，並設定火力。

### 關閉烹飪區域

在火力區觸摸【**0**】。

▼ 若選擇其他功能且其他烹飪區域已關閉，設備將在 **20** 秒後自動關機。

### 關閉爐面

長按【**①**】數秒以關閉爐具。

若操作面板未進行其他選擇，且關閉其他烹飪區，排煙感應爐將在 **20** 秒後自動關機。

### 餘熱顯示

面板顯示字母【**H**】代表烹飪區域雖然關閉但仍有餘熱，直接接觸有餘熱的面板，會帶來燙傷的風險。

### 解凍設置

解凍功能可用於解凍食物或溫和融化奶油、巧克力或蜂蜜。按下對應的數字選擇烹飪區域。

### 瞬間加強火力 (PowerPlus 調節)

烹飪區域和抽油煙機都可以設定為額外功率。所選的烹飪區域將以額外功率運作 **10** 分鐘。這可以用來快速加熱大量的水。

選擇其中一個區域，並在火力 / 排煙風速控制區按【**9**】兩次。相應的數字顯示 **P**。

### 計時器

預約烹飪時間，可以在該烹飪區設定計時器時，烹飪區域將在設定的時間後關閉。

### 設定計時器

爐具開啟

設定烹飪區域

按下數字

設定計時器，選擇 1 至 99 分鐘的時間。

### 修改計時器

設定計時器

按下需要修改計時器的活動烹飪區域。

按下數字

設定計時器，選擇 **1** 至 **99** 分鐘的時間。

### 橋接功能

「橋接」連接功能允許兩個單獨的烹飪區域同時啟動，使它們可以一起操作和調整。橋接後的區域變大，將可以使用底部更大的鍋具或是長方型鍋具。

同時按下所需按鈕選擇 **2** 個區域形成橋接，直到顯示數字顯示功能已被啟動。另一個數字用於設定功率等級。

**警告：**左側烹飪區域不能與右側連接，反之亦然。

### 兒童鎖

設備開啟

啟動：

長按任一個烹飪區域的顯示數字 **3** 秒。輕觸 **0** 一次後，沿著功率條從 **0** 滑至 **9**。所有數字依序最亮顯示。必須在 **10** 秒內完成所述操作。否則需重啟設備才可以再次設定。

解除：

長按任一個烹飪區域的顯示數字 **3** 秒。輕觸 **9** 一次後，沿著功率條從 **9** 滑至 **0**。所有數字依序最亮顯示。必須在 **10** 秒內完成所述操作。否則需重啟設備才可以再次設定。

## 05 清潔與保養

活性碳除味濾網可進行再生。請按照套裝所附指示進行再生程序，並遵循更換時間。

油脂過濾器 Z：應每 2 個月清潔一次過濾器，或在特別密集使用的情況下更頻繁地清潔。

過濾器可用洗碗機清洗。不要將鑄鐵平爐架放入洗碗機清洗，可能乾燥不完全會產生生鏽。

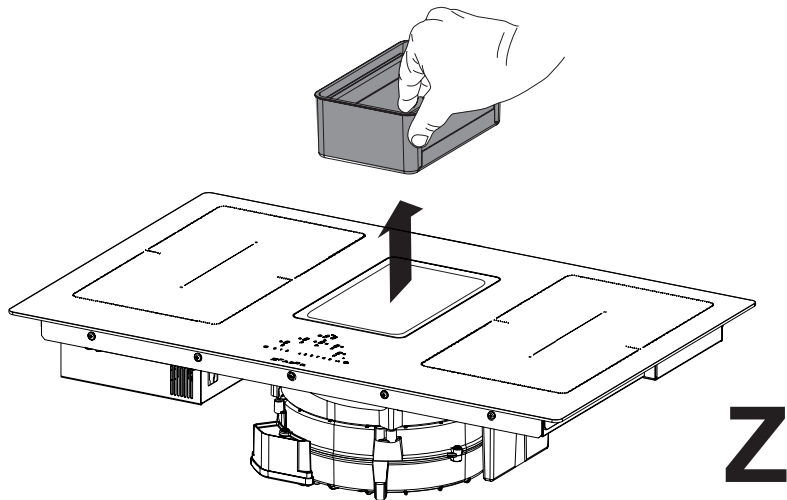

### ◆ 一般建議

- ▶ 不要使用磨砂海綿、鋼絲棉、鹽酸或其他可能刮損玻璃面板或標記表面的記號。
- ▶ 不要食用在爐面上殘留的食物。

### ◆ 清潔設備

- ▶ 使用後應盡快清潔爐面，以防食物湯汁燒焦殘留於爐面上。
- ▶ 日常污垢，使用柔軟的布或海綿和適當的清潔劑。請遵循製造商關於使用清潔劑的建議。建議使用中性清潔劑。
- ▶ 使用玻璃陶瓷專用的刮刀墊去除結晶污垢，例如溢出的牛奶，爐面有餘熱污垢較容易去除。

▶ 使用玻璃陶瓷專用的刮刀墊清除含糖分的食物，例如烹飪時溢出的果醬，爐面有餘熱污垢較容易去除。如果不去除含糖殘留物，可能會損壞玻璃陶瓷表面。

▶ 使用玻璃陶瓷專用的刮刀墊去除任何熔化的塑膠，爐面有餘熱污垢較容易去除。如果不去除融化塑膠，殘留物可能會損壞玻璃陶瓷表面。

▶ 爐面冷卻後，使用少量除垢劑，例如醋或檸檬汁，去除水垢。然後再用濕布清潔。

錯誤代碼	描述	可能原因	解決方案
"Buzzer sounds on switching on. No error code displayed"	抽油煙機指令無法工作	電線電纜損壞或與抽油煙機電子板連接不良	檢查連接 / 更換電線電纜
<b>ER03</b>	連續感應器啟動 TC 在 10 秒後關機。	水或鍋子放在玻璃上、控制器或感應器上。	清潔控制器表面。 從感應器上移除物體。
<b>ER20</b>	TC 內部錯誤		更換 TC
<b>ER21</b>	過熱	溫度控制檢測到溫度高於 85°C	讓爐具冷卻，溫度低於 75°C 時錯誤將消失 檢查熱隔離
<b>ER22</b>	按鈕評估故障。使用者介面在 3.5 - 7.5 秒後關閉		更換 TC
<b>ER31</b>	TC 配置不一致和感應配置不一致。	發電機配置數據與 TC 的數據不一致。	重新配置 更換 TC 更換發電機
<b>ER36</b>	TC 內部錯誤		更換 TC
<b>ER47</b>	TC 和感應之間的通訊錯誤	LIN 電纜損壞 LIN 電纜沒有電源供應	更換電纜 檢查電纜是否插入正確
<b>E2</b>	烹飪區感應器過熱 TC 在 10 秒後關機	空鍋	不要加熱空鍋
<b>E3</b>	錯誤的鍋具 烹飪區域已關閉	烹飪區域已關閉 鍋具失去磁性	使用適當的鍋具 更換模塊
<b>E4</b>	配置錯誤 無法啟動烹飪區域	感應模塊尚未配置	進行手動配置
<b>E5</b>	使用者介面和感應發電機之間無通訊無法激活烹飪區域	LIN 電纜或電源電纜故障 發電機或濾波器電路內部錯誤	檢查電纜和電源電壓 更換模塊
<b>E6</b>	電源電壓不在範圍內（電壓和 / 或頻率）。 無法激活烹飪區域	電源電壓不在範圍內（詳見技術數據） 發電機電路內部錯誤	檢查主電壓 更換模塊
<b>E7</b>	TC 內部錯誤。烹飪區域被停用。		更換模塊
<b>E8</b>	抽油煙機故障	抽油煙機被堵塞 風扇或電子模塊故障	清潔並移除任何堵塞 更換模塊
<b>E9</b>	烹飪區溫度感應器錯誤。 相應的烹飪區域已關閉	溫度感應器電路開路或短路	更換感應器
<b>EA</b>	TC 內部錯誤。 烹飪區域已關閉。		更換發電機
<b>EH</b>	溫度感應器阻塞。 相應的烹飪區域已關閉	激活烹飪區域後溫度未變化（最小 10 K / 5 分鐘）	更換感應器

TC = TOUCH CONTROL

UI = USER INTERFACE

NTC = TEMPERATURE SENSOR

## 07 保養與維修

- 請確保由製造商或客戶服務進行電器元件的保養或維修。
- 請確保損壞的電線電纜由製造商或客戶服務更換。
- 聯繫客戶服務時，請提供以下信息：
  - 故障類型
  - 產品型號 (Art. / Cod.)
  - 序列號 (S.N.)
 這些信息可以在產品標籤上找到，一般產品標籤位於產品底部。

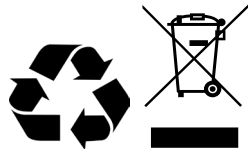

### 廢棄物處理

- 產品或包裝上表示該產品不得視為家庭垃圾處理，而應交由相應的電器和電子設備回收點處理。通過確保正確處理該產品的廢棄物，您將有助於防止環境和人類健康受到不適當的廢棄物處理可能引起的潛在負面影響。有關該產品回收的更詳細信息，請聯繫當地市政府辦公室、家庭廢棄物處理服務或購買產品的商店。
- 該產品符合 2012/19/EU 指令，該指令旨在減少電氣和電子設備中使用的有害物質，並進行廢棄物處理。

### ◆ 技術資訊

#### 產品識別

型號：4300 型式：FMA 839 HI

- 請參閱貼在產品底部的產品標籤。
- 製造商會持續改善產品。

因此，這些使用說明書中的文字和插圖可能會在不預告的情況下變更。

- 更多技術數據資訊可在網站上找到：[www.franke.com](http://www.franke.com)

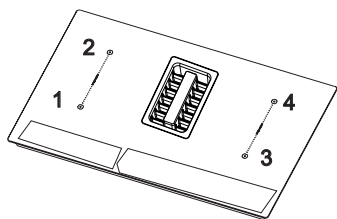

1,2 靈活烹飪區域 1 + 2 橋接模式  
3,4 靈活烹飪區域 3 + 4 橋接模式

參數	值	尺寸 (寬 × 深)
爐面尺寸		830 × 520mm
電源電壓 / 頻率	220-240 V / 50 Hz / 220 V / 60 Hz 3N~ / 2N~ 380-415 V / 50 Hz 3N~ / 2N~ 380 V / 60 Hz	
電氣和加熱元件數據		
烹飪區域 1,2,3,4	2100 瓦 / 動力增強：3000 瓦	210 x 190mm
靈活烹飪區域 1 + 2 , 3 + 4		210 x 390mm

參數	值	測量單位
裝置重量	21	公斤
烹飪區域數量	4	210 x 190mm
熱源	電磁爐	

設備名稱：感應爐抽油煙機		型號（型式）：FMA839HI				
單元(註)Ⓐ	限用物質及其化學符號Ⓐ					
	鉛Ⓐ (Pb)Ⓐ	汞Ⓐ (Hg)Ⓐ	鎘Ⓐ (Cd)Ⓐ	六價鉻Ⓐ (Cr <sup>6+</sup> )Ⓐ	多溴聯苯Ⓐ (PBB)Ⓐ	多溴二苯醚Ⓐ (PBDE)Ⓐ
加熱元件Ⓐ	○Ⓐ	○Ⓐ	○Ⓐ	○Ⓐ	○Ⓐ	○Ⓐ
馬達Ⓐ	○Ⓐ	○Ⓐ	○Ⓐ	○Ⓐ	○Ⓐ	○Ⓐ
電路板組Ⓐ	○Ⓐ	○Ⓐ	○Ⓐ	○Ⓐ	○Ⓐ	○Ⓐ
內部配線Ⓐ	○Ⓐ	○Ⓐ	○Ⓐ	○Ⓐ	○Ⓐ	○Ⓐ
外殼塑料Ⓐ	○Ⓐ	○Ⓐ	○Ⓐ	○Ⓐ	○Ⓐ	○Ⓐ
金屬部件(含外殼、 固定片、螺絲)Ⓐ	○Ⓐ	○Ⓐ	○Ⓐ	○Ⓐ	○Ⓐ	○Ⓐ

備考1. “超出0.1 wt %”及“超出0.01 wt %”係指限用物質之百分比含量超出百分比含量基準值。Ⓐ

Note 1: “Exceeding 0.1 wt %” and “exceeding 0.01 wt %” indicate that the percentage content of the restricted substance exceeds the reference percentage value of presence condition. Ⓐ

備考2. “○”係指該項限用物質之百分比含量未超出百分比含量基準值。Ⓐ

Note 2: “○” indicates that the percentage content of the restricted substance does not exceed the percentage of reference value of presence. Ⓐ

備考3. “—”係指該項限用物質為排除項目。Ⓐ

Note 3: The “—” indicates that the restricted substance corresponds to the exemption. Ⓐ

歐洲進口廚衛產品事業部

20240325

# ClearWell 客林渥

*Water has never been so beautiful*

水從未如此美麗

[www.uc-clearwell.com](http://www.uc-clearwell.com)

免費客服專線 0800 800 669



官網



即時辦

- > 專業安裝指導
- > 完整使用教學
- > 迅速完修回覆
- > 售後保固二年

台北

台北市內湖區新湖一路 360 號

TEL 02-2794 2588

FAX 02-2794 3789

台中

台中市北屯區長生一街 29 號

TEL 04-2422 1866

FAX 04-2422 5829

高雄

高雄市鼓山區美術東四路 365 號

TEL 07-559 7919

FAX 07-586 9651

**FRANKE**